



안타리 스노우머신 S-500

⊙ 사용 설명서



○ 제품사양

전원	AC220V-240V, 60HZ 3.8A
소비전력	900W
컨트롤	매뉴얼, 타이머, DMX512, 무선(옵션) 무선을(옵션)
사용용액	SL-5, SL-5A, SL-5H, SL-5C
용액소비율	400ml/분
탱크용량	20 Liter
크기	L592 W551 H651
무게	37.2 kg
DMX Channels	2채널, XLR 3핀& 5핀
옵션액세서리	W-DMX-PCBR 무선 DMX512 WTR-20 무선리모트 WTR-70 무선DMX512 and 리모트 WTR-80 무선리모트 WTR-90 무선 DMX SC-3 유선 케이블 리모트 ST-10 10미터 연장 호스 PM-1 팬모터

○ 제품구성

- ①S-500*1개 ②파워코드*1개 ③용액공급튜브*1 노즐*1 ④10미터호스 ⑤사용설명서(영문)

○ S-500 외관

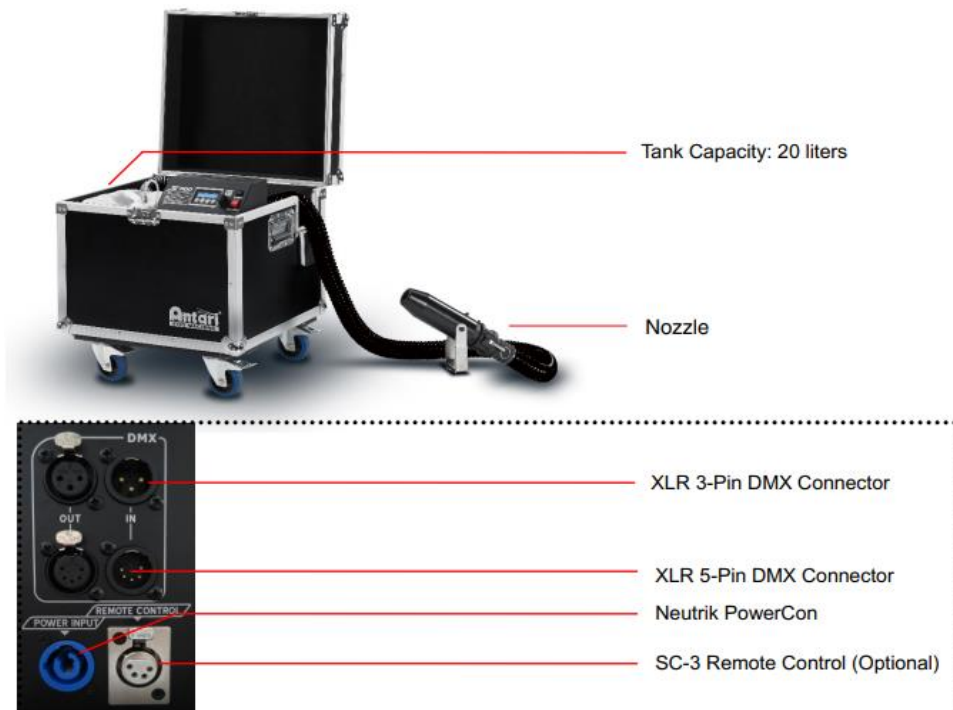



○ 사용방법

- 1 제품을 평평한 곳에 두고, 안타리전용 스노우액을 용액탱크에 채웁니다.
- 2 기기의 전원을 켜고 LCD 디스플레이에 "Ready to Snow"가 표시될 때까지 기다립니다.
- 3 스노우연출을 시작하려면, 컨트롤패널의 [Volume]/[DOWN] 버튼을 누릅니다.
- 4 기기의 작동을 멈추려면 [STOP]버튼을 누르고 전원을 끕니다.

○ Control Panel 작동법



버튼	기능
[MENU]	설정메뉴를 스크롤
[UP]/[TIMER]	UP/타이머 활성화
[DOWN]/[VOLUME]	DOWN/기계 동작
[STOP]	타이머/동작 멈춤, 메뉴에서 나가기

*언어설정하기

[메뉴] 버튼을 누르면서 기계를 켜고 LCD 화면이 두 번 깜박일 때 까지 누르고 있습니다. 영어와 중국어 중 선택가능합니다.

<Control Menu>

Timer Interval	타이머모드에서의 인터벌(쉬는시간)을 설정합니다. (15~360초까지 설정가능)
Timer Duration	타이머모드에서의 지속시간(나가는시간)을 설정합니다.

	(5~120초까지 설정가능)
Timer Output	타이머모드에서의 스노우출력량을 설정합니다. (1~100%까지 설정가능)
Volume Output	볼륨모드에서의 스노우출력량을 설정합니다. (1~100%까지 설정가능)
Fan Speed	팬(Fan)의 속도를 설정할 수 있습니다. (20~100%까지 설정가능)
DMX-512	DMX/W-DMX의 주소를 설정할 수 있습니다. (1~511까지 설정가능)
W-DMXPower	W-DMX기능의 on/off를 설정할 수 있습니다.
W-DMX Reset	W-DMX 에서 해제를 설정합니다.
Wireless	무선리모트 on/off 기능을 설정할 수 있습니다.
Wireless Register	무선리모트 페어링(등록) 또는 등록 해제를 설정할 수 있습니다.
Up:pair	*무선모드가 꺼져있으면 이 메뉴는 보이지 않습니다
Down:Del	(Up:Pair Down:Del)
Run Last Setting	기계를 켜다 다시 켤 때 바로 동작할게 할 수 있습니다.

○ DMX 제어방법

DMX 연결하기 - 기기를 DMX 컨트롤러(Controllor) 또는 DMX 체인(Chain) 중 하나에 연결합니다. 기계는 DMX 연결을 위해 3핀 또는 5핀 XLR 커넥터를 사용하며, 커넥터는 기계의 후면에 있습니다.

주소(Address) 설정 - 제어(Control)메뉴를 사용하여 DMX 주소를 설정합니다. 기기는 2개의 제어채널을 사용합니다. 시작 주소는 기기가 컨트롤러에 응답할 첫 번째 채널로 정해집니다. 기계를 올바르게 제어하기 위해서는 항상 채널이 겹치지 않는지 재확인 하십시오.

○ DMX 채널 기능

Channel 1	DMX Value Range	Function
Snow Output Level	0 - 5	Snow off
	6 - 255	Snow Output 1 - 100%
Channel 2	DMX Value Range	Function
Fan Output Level	0 - 5	Fan 20%
	6 - 255	Fan 21 - 100%

○ 무선리모트 W-2(옵션)

버튼	A	B	C	D
기능	스노우 분사	스노우 분사중지	스노우량 증가	스노우량 감소



- ▶ 송수신기 등록/삭제
각각의 수신기에 10개까지 송신기를 등록할 수 있습니다.
1. 파워를 off합니다
 2. "DOWN" 버튼을 누른 상태로 유지합니다
 3. 파워를 ON하고 LCD창이 깜박거릴때 "DOWN" 버튼을 놓습니다.
 4. 아래 지시대로 따라갑니다.



Note : 무선등록/삭제는 메뉴 'Wireless' 기능이 'On' 으로 설정되어 있을 때만 나타납니다.

○ 유선리모트 SC-3 (옵션)

Button/knob	기능
Volume(knob)	스노우 출력량을 조절
Fan(knob)	바람의 세기를 조절
Priming(노란버튼)	스노우 출력량과 바람세기를 최대로
Power(빨간버튼)	SC-3 리모트의 전원을 ON/OFF
Max Fan(초록버튼)	바람의 세기를 최대로



Note : 용액을 보충하거나 새 통으로 갈았을 때 노즐 파이프라인에 에어가 차 있어 스노우가 나오지 않을 경우 노란색 버튼(Priming)을 눌러 펌프와 바람 세기를 최대로 높여줍니다.

○ PM-1(Pan Motor) (옵션)



○ST-10(10m Extention Hose) (옵션)



○브라켓 연결

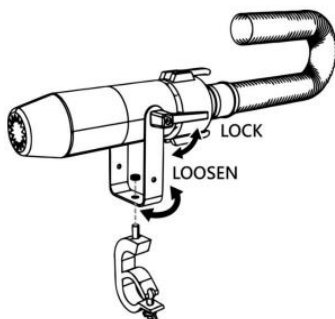

스crews를 풀어 원하는 앵글로 조정후 단단히 잠가 줍니다.

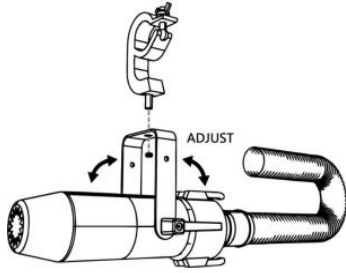

클램프를 사용하여 트리거스에 연결합니다.

○ ST-10 에어 호스 연장 (옵션)

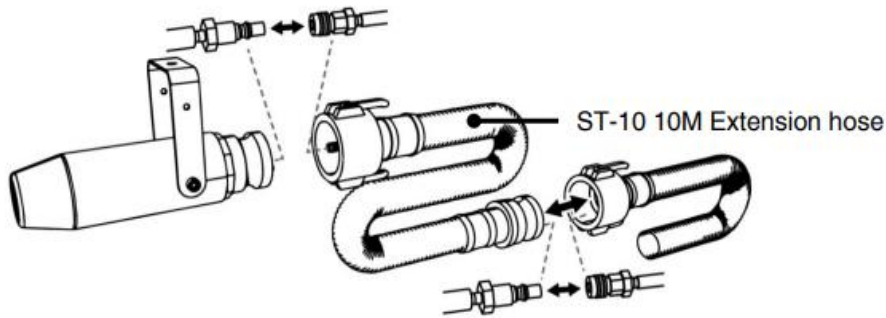

에어호스 최대 길이는 20M입니다. 위와 같은 방법으로 2개의 10M 에어호스를 연결합니다.

○ 주의사항

- 1 대한민국에서 사용할 수 있게 제작된 제품으로 접지형 AC 220V전원에 연결하십시오.
- 2 **안타리 정품 용액을 사용 하십시오. (비정품 용액 사용시 오작동 및 고장 유발)**
- 3 스노우액 보충시 기계 내부에 묻거나 흐르지 않게 유의 하십시오.
- 4 비 혹은 습기에 노출시키지 마십시오.
- 5 통풍이 잘 되는 곳에 설치하고, 기계 주위에 최소50cm의 공간을 두십시오.
- 6 기계를 이동, 운반할시에는 스노우액을 모두 제거하고 이동 하십시오.
- 7 용액을 넣을 때는 기계를 끄십시오. 용액통에 인화성 물질을 넣지 마십시오
- 8 **용액이 없는 상태로 기계를 작동하지 마십시오**
- 9 노즐 주위는 뜨거우니 적어도 50cm 이상 거리를 유지하십시오
- 10 사용 전원이 맞는지 확인하십시오
- 11 기계를 임의로 변경, 분해, 수리하지 마십시오. 고장, 감전, 화재의 원인이 될 수 있습니다.
- 12 **최소 1회/1개월 작동하여 주십시오.**
- 13 1개월 이상 장기간 사용하지 않을 경우 : 용액 대신 증류수(정제수)를 넣고 분사하여 남아있는 스노우액을 제거하고 보관하면 노즐막힘이나 내부부식을 예방할 수 있습니다.
- 14 주기적으로 노즐망을 따뜻한 물을 적신 수건으로 청소하여 주십시오.
- 15 천정형브라켓을 이용하여 높은곳에 설치할 경우 낙하되지 않도록 주의하여 설치합니다.
- 16 사용법 도움 및 정상적인 작동이 되지 않을 경우 고객센터로 문의 하십시오.

○ 무상보증 면책 조항

Antari가 제조한 제품에 대해서 재료 및 기술에 결함이 없음을 1년동안 보증합니다.
 본 보증에 따른 당사의 의무와 책임은 당사에서 수리 또는 교체하는 것에 국한됩니다.
 부적절한 사용이나 사용자의 과실로 인한 고장은 무상수리나 교체가 적용되지 않습니다.

성능에 영향을 미치는 제품 변경, 수리, 조립, 부주의, 오용등으로 인한 어떤 종류의 손실이나 손해에
당사는 책임지지 않습니다.



미래인터내셔널 주식회사

경기도 군포시 고산로148번길17 군포IT밸리 B동1806호,1807호

대표전화 031-395-4020~4021

홈페이지 www.antari.co.kr